

Таблица 2 – Размеры и количество отверстий в каскадном импакторе Андерсена

Ступень	Количество отверстий	Диаметр отверстий, мм
0	96	$2,550 \pm 0,025$
1	96	$1,890 \pm 0,025$
2	400	$0,9140 \pm 0,0127$
3	400	$0,7110 \pm 0,0127$
4	400	$0,5330 \pm 0,0127$
5	400	$0,3430 \pm 0,0127$
6	400	$0,2540 \pm 0,0127$
7	201	$0,2540 \pm 0,0127$

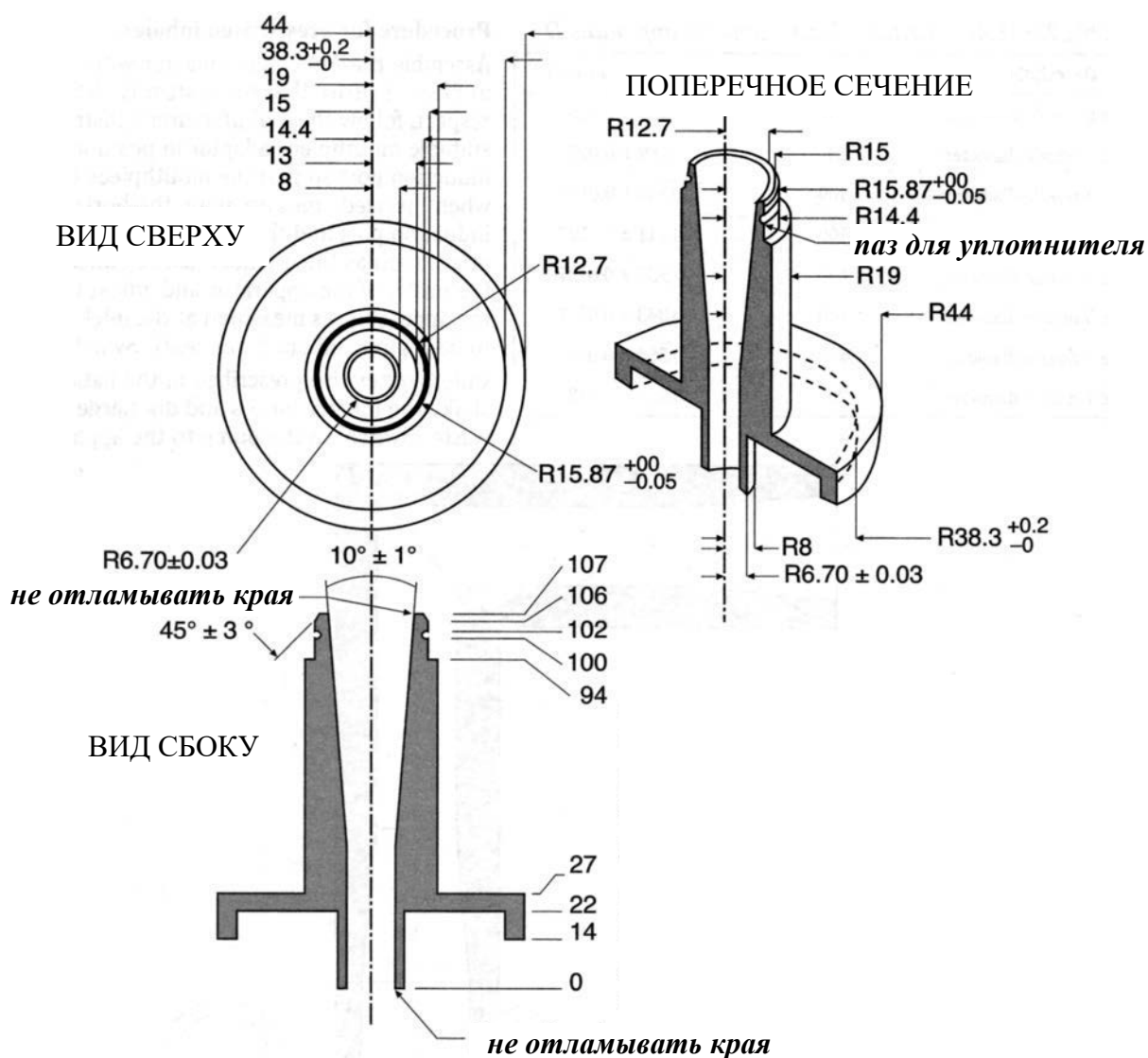

Рис. 3 – Пресепаратор для каскадного импактора Андерсена

За исключением обозначенных мест (не отламывать края), все кромки и шероховатости должны быть удалены. Поверхность должна быть гладкой.

Внутренний канал должен быть отшлифован до чистоты около 0,4 мкм.

Размеры уплотнителя: внутренний диаметр 29 мм, внешний диаметр 32 мм, ширина 1,8 мм. Размеры даны в мм, если не обозначено иначе