

навеска испытуемого материала неравномерно высыпается из воронки с насадкой 1, последовательно определяют сыпучесть, используя воронку с насадкой 2 или 3.

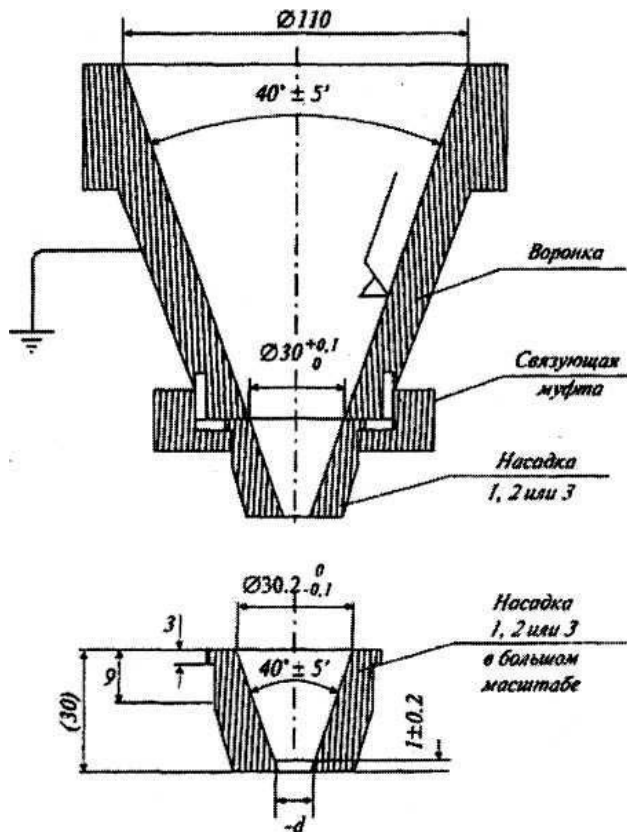

Рис. 1 – Воронка без выходного ствола (бункер) со сменной насадкой
Насадку изготавливают из нержавеющей кислотоупорной стали (V4A, CrNi). Размеры указаны в мм

